

DÉTAIL A
ECHELLE 2 : 5

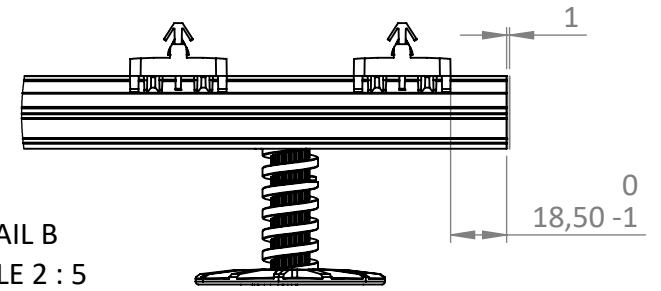

DÉTAIL B
ECHELLE 2 : 5

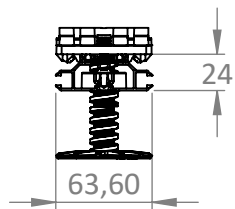

Poids : 2.17 kg
Palettisation :
120 unités
0.52 x 1.88 x 1.20 m

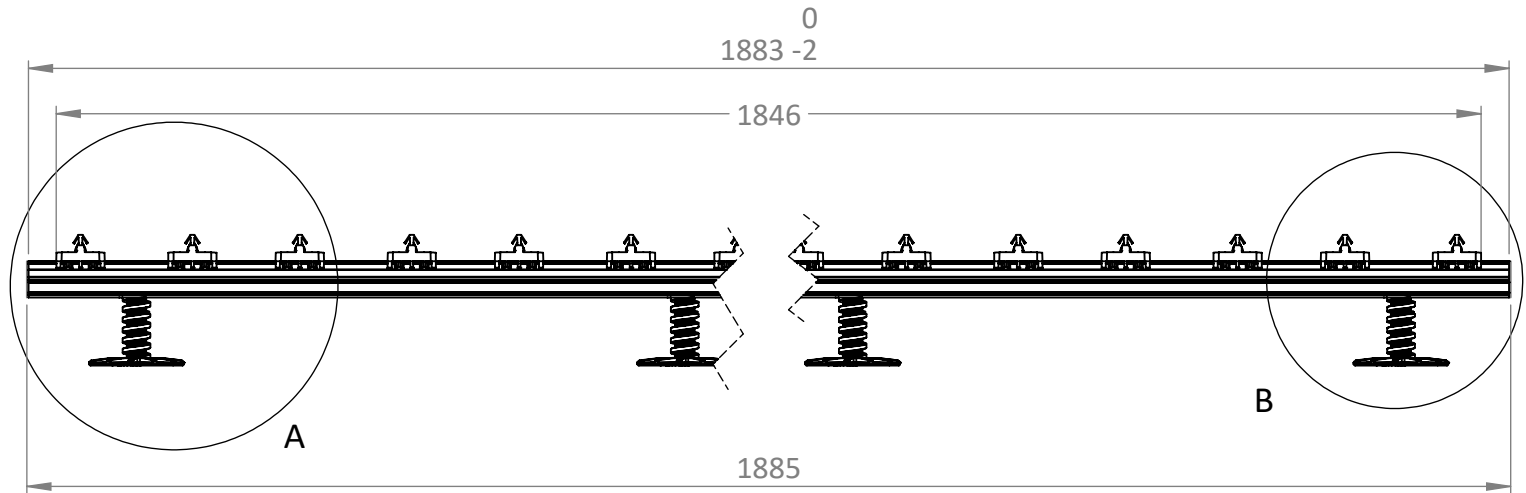

DESCRIPTION	QTE
TOP RAIL PR24 peint - lg1883 mm	1
Clip démontable	26
Ecrou pour Top Rail	6
Top Screw patin Ø63mm H69mm	6



Produit/Gamme :
00-001-Accessoires

Matériau :

Finition :

Créé par :
A. Schuller

Rév : 01

Elément :
00-001-261

Description :
TOP RAIL PR24 - 145 lg 1885 mm

Référence :
2032

Date :
05/03/2021

ECH: 1:5

A4

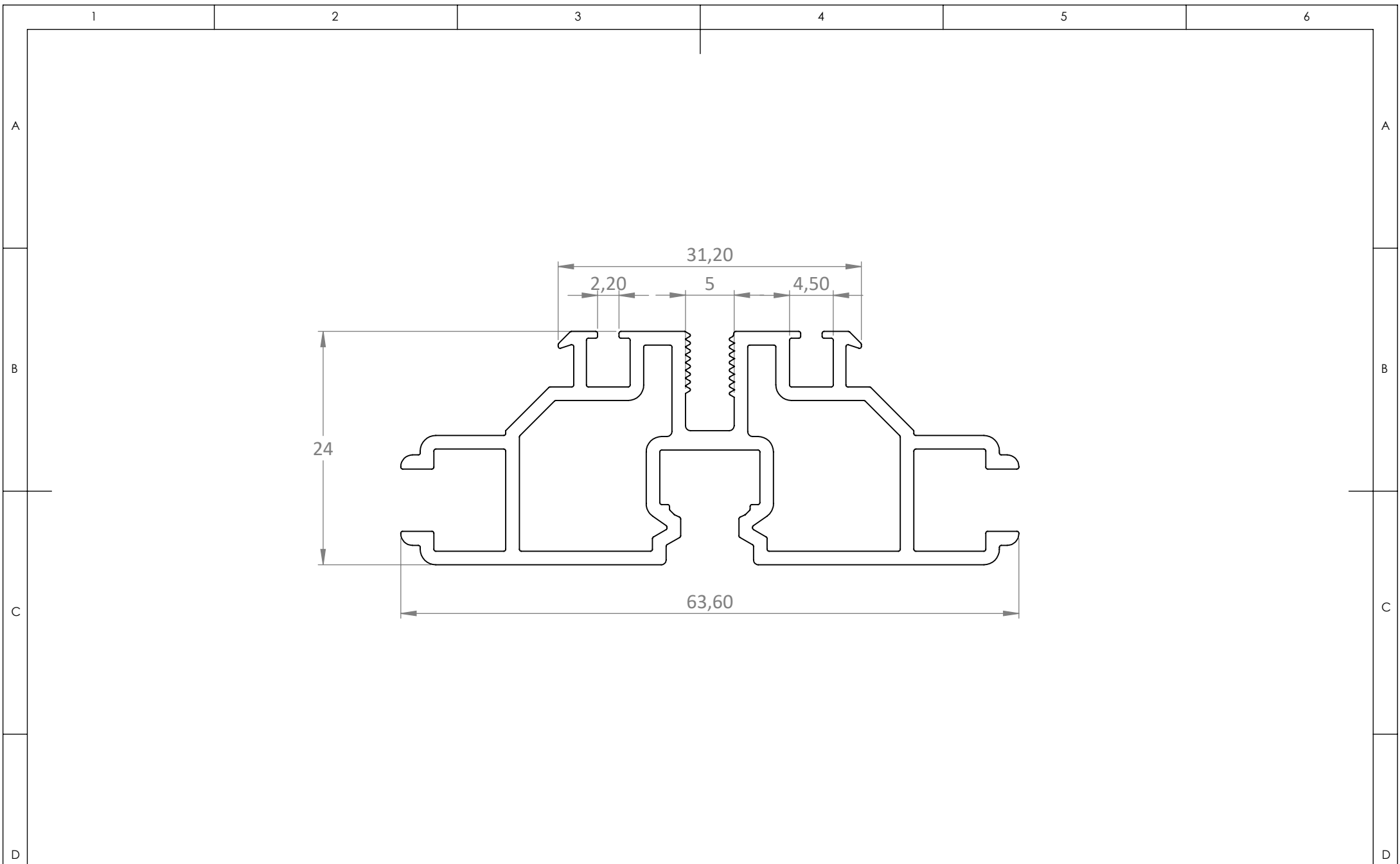

Poids (kg)	1.65
Longueur (mm)	1883

	Produit/Gamme :	00-001-Accessoires	Matériau :	Aluminium 6060T6	Finition :	Peinture noire	Créé par :	A. Schuller	Rév : 01
	Elément :	00-001-252	Description :	TOP RAIL PR24 peint - lg1883 mm	Référence :	Top rail lg 1883	Date :	05/03/2021	ECH: 2:1
									A4

Ce plan est la propriété de la société BURGER. Il ne peut en aucun cas être transmis ou reproduit (même partiellement) sans son autorisation expresse.

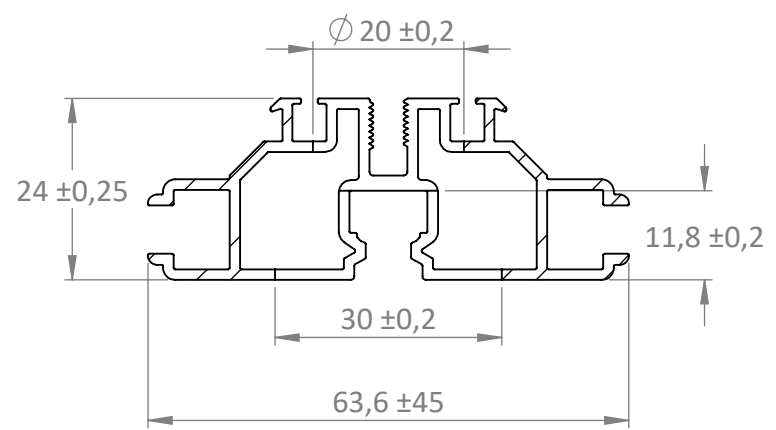
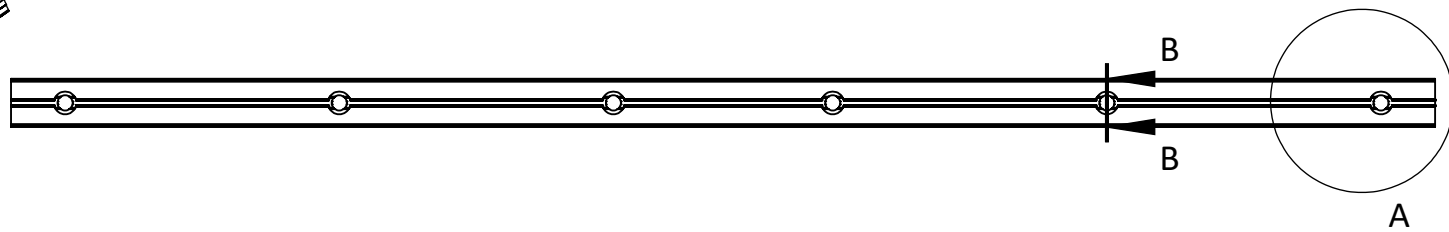
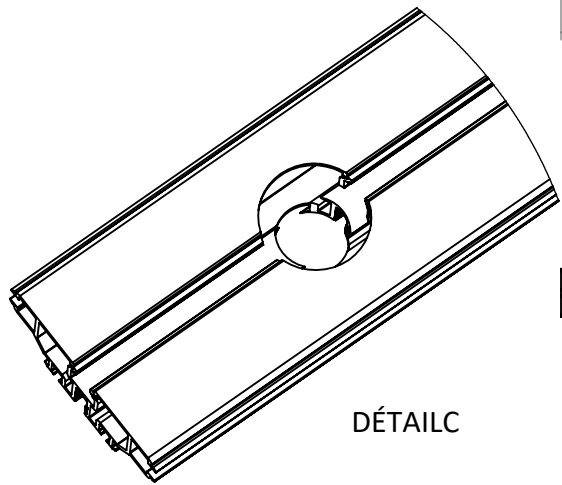
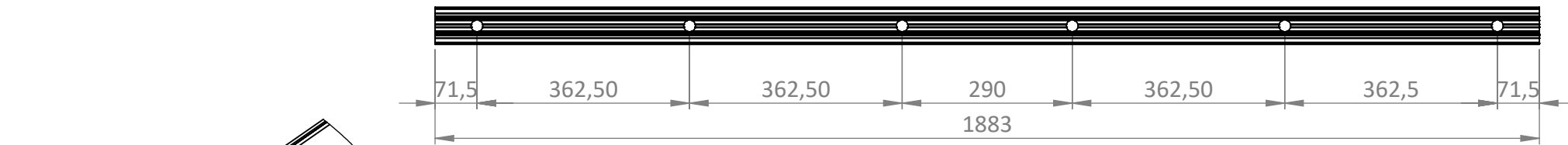

COUPE B-B

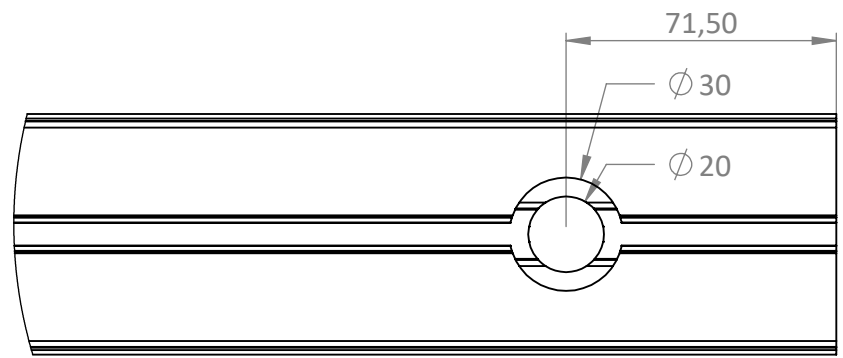

DÉTAIL A

	Produit/Gamme : 00-001-Accessoires	Matériau : Aluminium 6060T6	Finition : Peinture noire	Créé par : A. Schuller	Rév : 01
	Elément : 00-001-252	Description : TOP RAIL PR24 peint - lg1883 mm	Référence : Top rail lg 1883	Date : 05/03/2021	ECH: 1:10 A4

Ce plan est la propriété de la société BURGER. Il ne peut en aucun cas être transmis ou reproduit (même partiellement) sans son autorisation expresse.

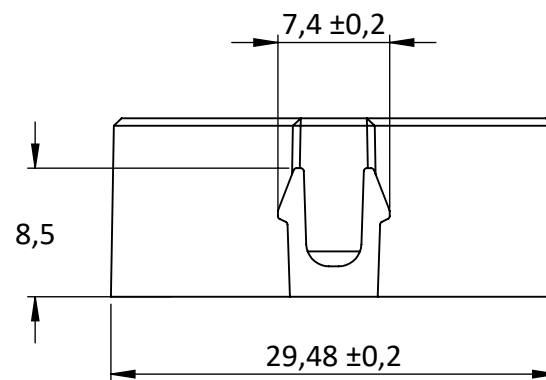
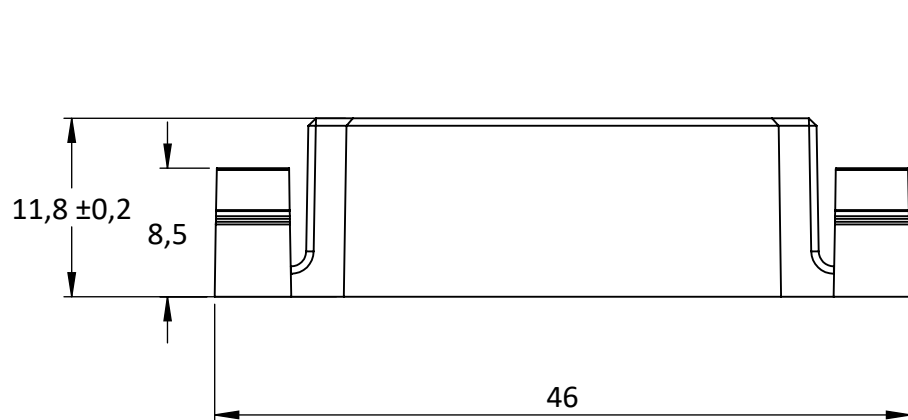
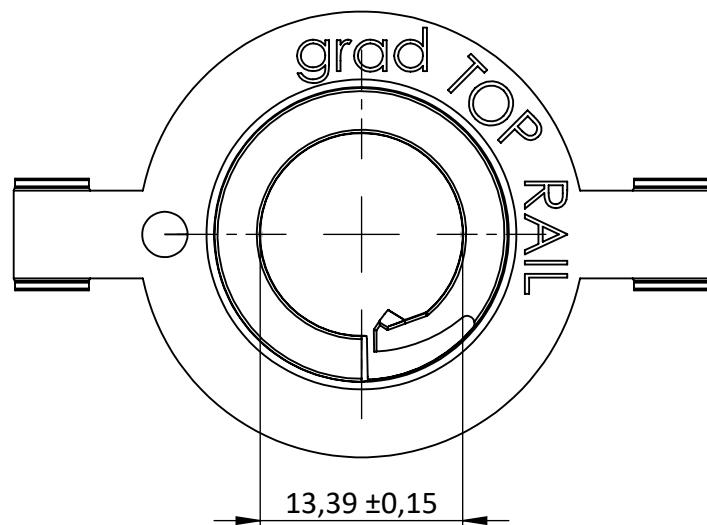

La norme NFT 58 000 avec la classe de tolérance normale s'applique à tous les éléments sans tolérances ou non cotés

			Produit/Gamme : 00-001-Accessoires	Matériau : POM	Finition :	Créé par : L. Maetz	Rév : 02
Masse (g)	7.78		Elément : 00-001-111	Description : Ecroû pour Top Rail	Référence : 23137	Date : 27/07/2021	ECH : 2:1 A4

Ce plan est la propriété de la société BURGER. Il ne peut en aucun cas être transmis ou reproduit (même partiellement) sans son autorisation expresse.

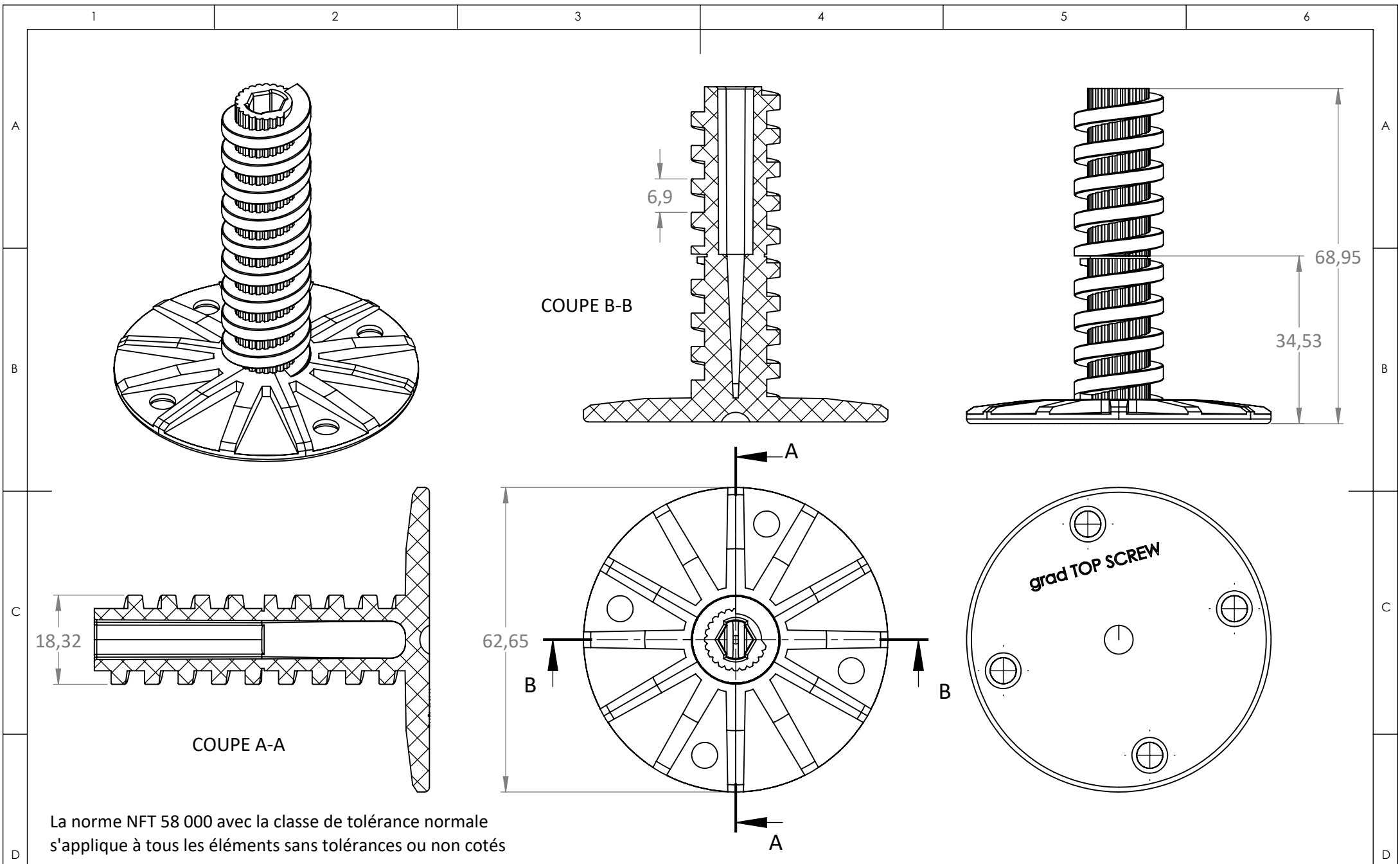

La norme NFT 58 000 avec la classe de tolérance normale s'applique à tous les éléments sans tolérances ou non cotés

Masse (g) : 26.94

	Produit/Gamme : 00-001-Accessoires	Matériau : POM	Finition :	Créé par : B. Klein	Rév : 04
	Elément : 00-001-109	Description : Top Screw patin Ø63mm H69mm	Référence : 23111	Date : 09/01/2023	ECH: 1:1 A4

Ce plan est la propriété de la société BURGER. Il ne peut en aucun cas être transmis ou reproduit (même partiellement) sans son autorisation expresse.

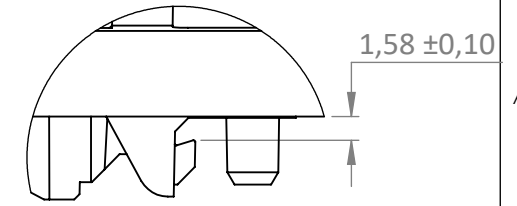
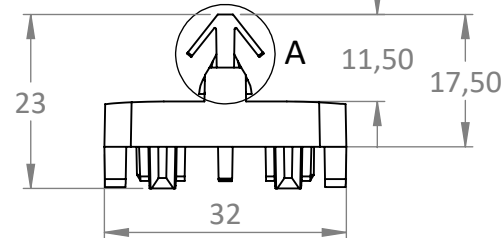
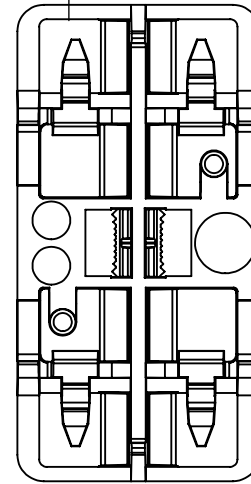
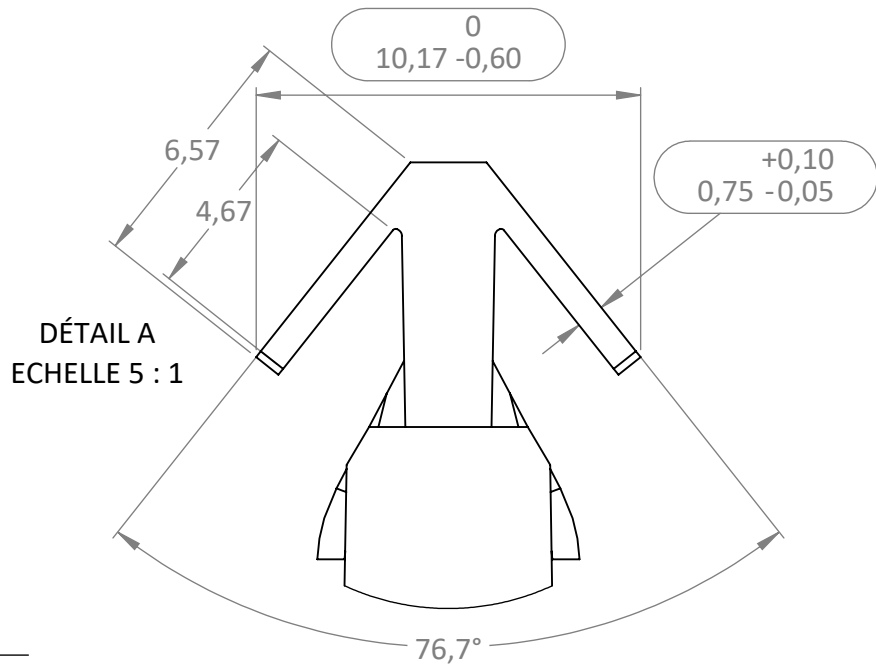

DÉTAIL B
ECHELLE 2 : 1

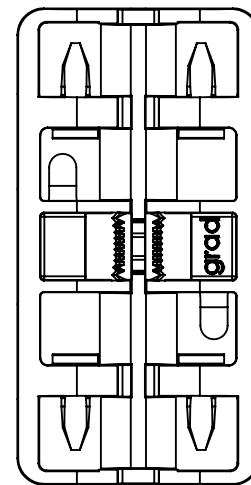
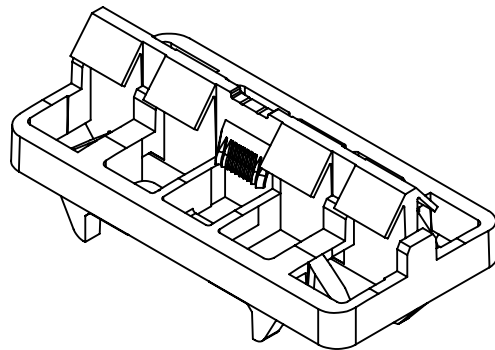
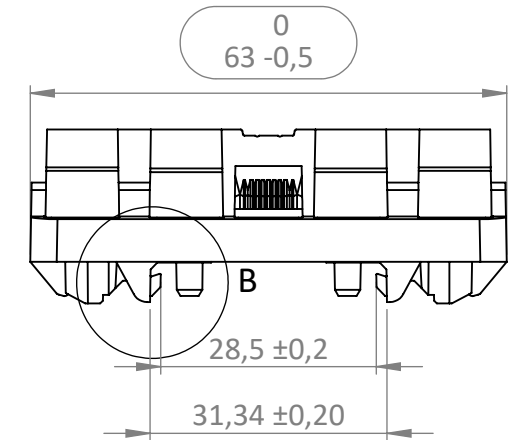

La norme NFT 58 000 avec la classe de tolérance normale s'applique à tous les éléments sans tolérances ou non cotés

Poids (g)	11.473		Produit/Gamme : 00-001-Accessoires	Matériau : POM	Finition :	Créé par : E. Jung	Rév : 05
			Elément : 00-001-122	Description : clip démontable moules 16 empreintes	Référence : 20352	Date : 04/01/2023	ECH: 1:1