

Poids : 2.35 kg
 Palettisation :
 120 unités
 0.52 x 1.99 x 1.20 m

DESCRIPTION	QTE
TOP RAIL PR24 peint - lg1978 mm	1
Clip démontable	32
Ecrou pour Top Rail	7
Top Screw patin Ø63mm H69mm	7

	Produit/Gamme : 00-001-Accessoires	Matériau :	Finition :	Créé par : L. Maetz	Rév : 04
	Elément : 00-001-261	Description : TOP RAIL PR24 - 124 lg 1984 mm	Référence : 1189	Date : 19/01/2021	ECH: 1:5 A4

Ce plan est la propriété de la société BURGER. Il ne peut en aucun cas être transmis ou reproduit (même partiellement) sans son autorisation expresse.

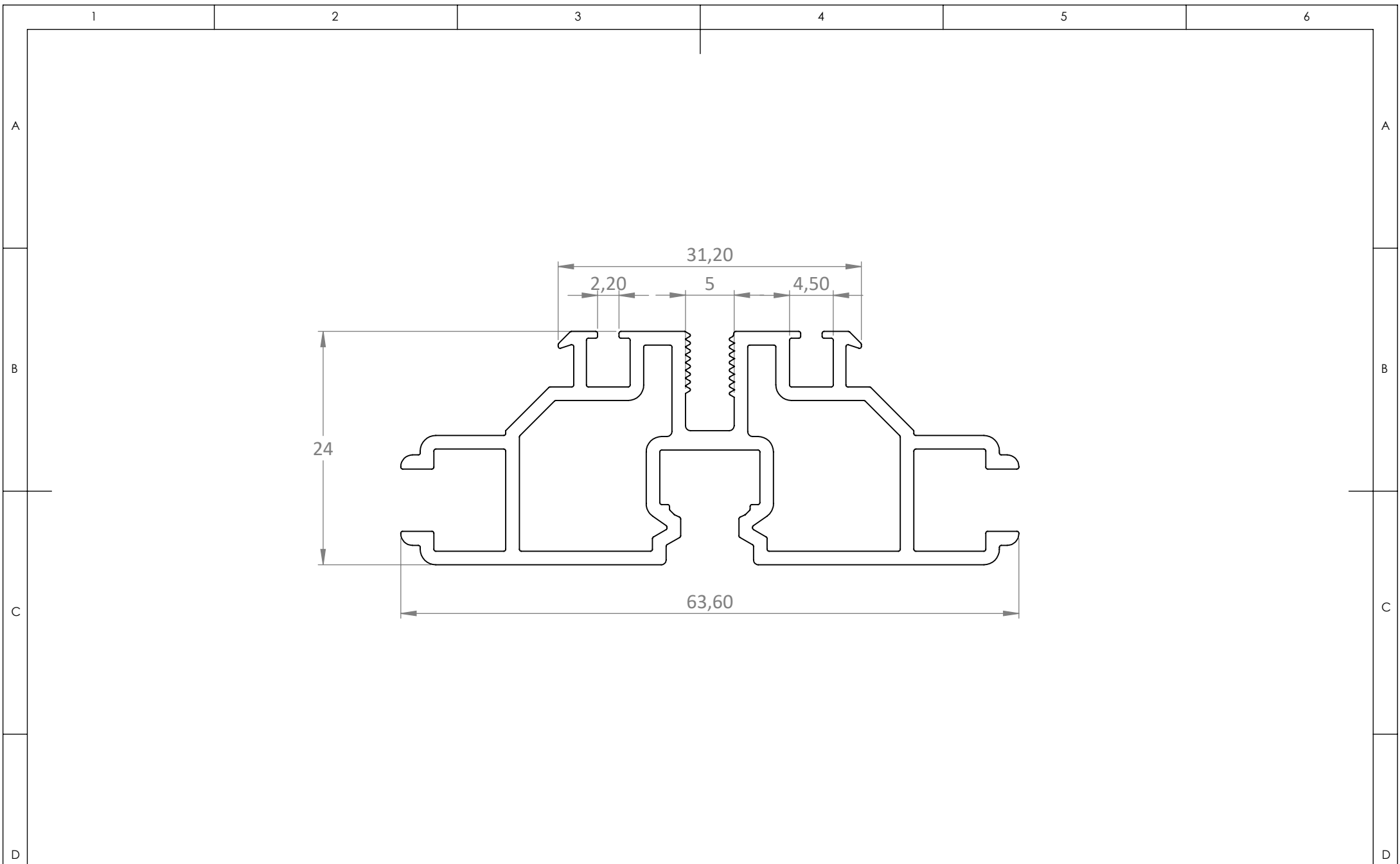

Poids (kg)	1.73
Longueur (mm)	1978

	Produit/Gamme : 00-001-Accessoires	Matériau : Aluminium 6060T6	Finition : Peinture noire	Créé par : L. Maetz	Rév : 02
	Elément : 00-001-252	Description : TOP RAIL PR24 peint - lg1978 mm	Référence : Top rail lg 1978	Date : 19/01/2021	ECH: 2:1 A4

Ce plan est la propriété de la société BURGER. Il ne peut en aucun cas être transmis ou reproduit (même partiellement) sans son autorisation expresse.

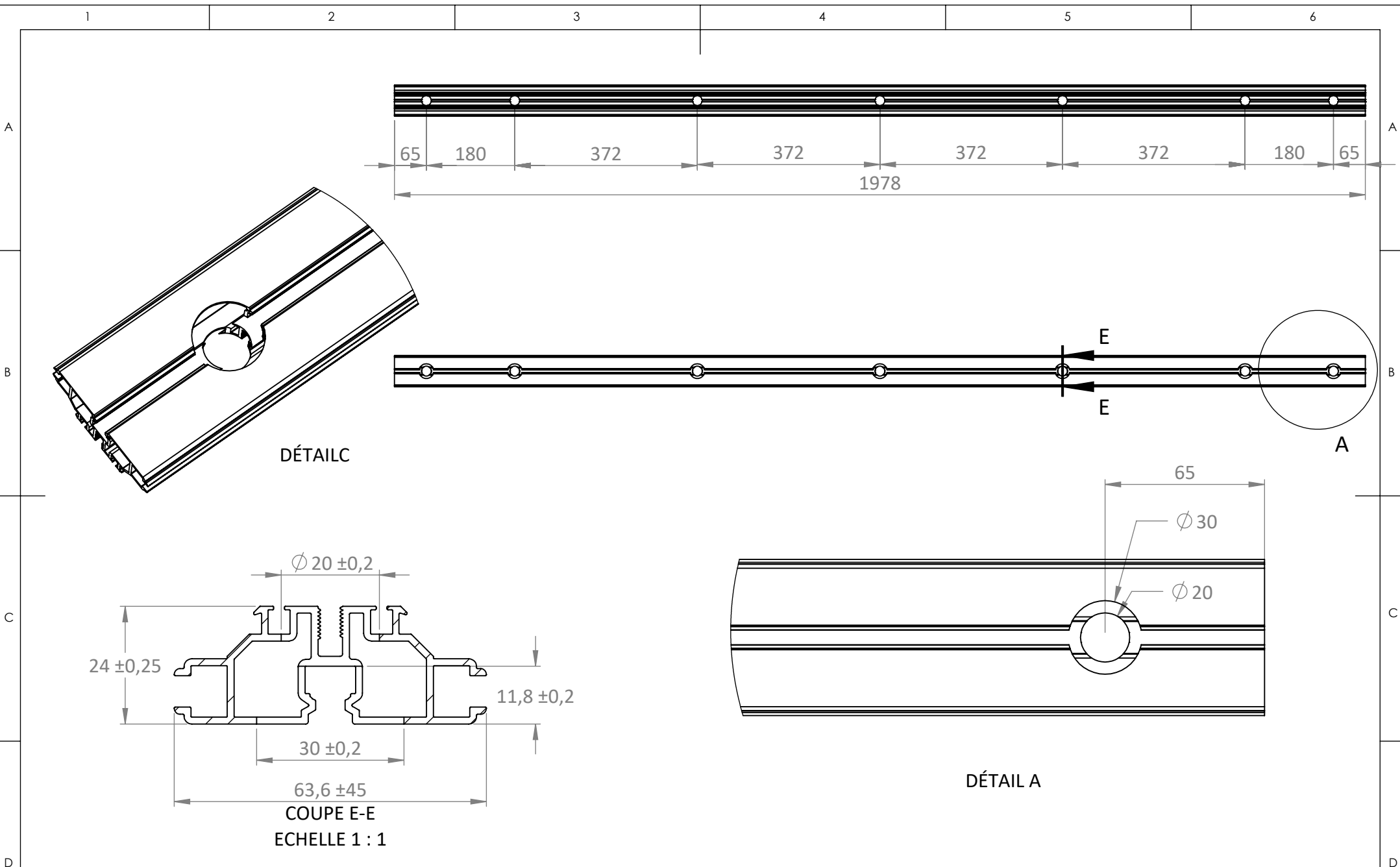

	Produit/Gamme :	00-001-Accessoires	Matériau :	Aluminium 6060T6	Finition :	Peinture noire	Créé par :	L. Maetz	Rév : 01
	Elément :	00-001-252	Description :	TOP RAIL PR24 peint - lg1978 mm	Référence :	Top rail lg 1978	Date :	19/01/2021	ECH: 1:10
									A4

Ce plan est la propriété de la société BURGER. Il ne peut en aucun cas être transmis ou reproduit (même partiellement) sans son autorisation expresse.

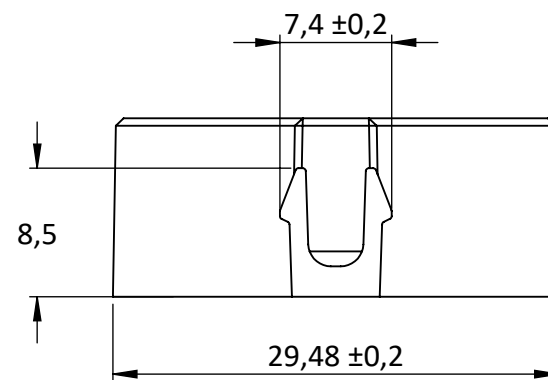
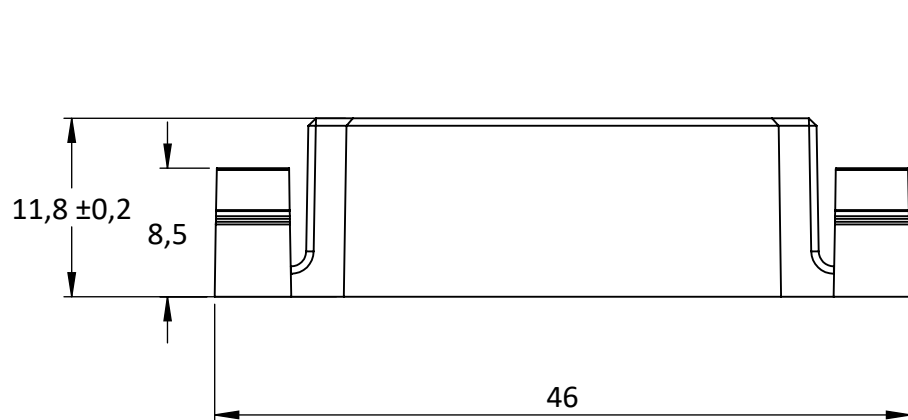
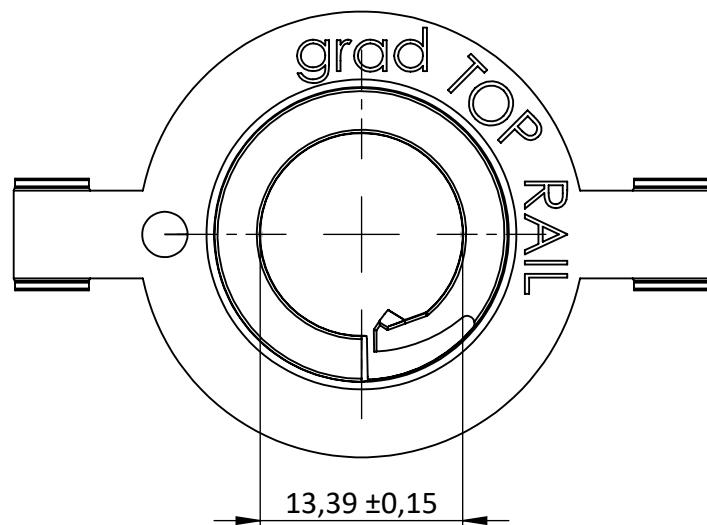

La norme NFT 58 000 avec la classe de tolérance normale s'applique à tous les éléments sans tolérances ou non cotés

			Produit/Gamme : 00-001-Accessoires	Matériau : POM	Finition :	Créé par : L. Maetz	Rév : 02
Masse (g)	7.78		Elément : 00-001-111	Description : Ecroû pour Top Rail	Référence : 23137	Date : 27/07/2021	ECH : 2:1 A4

Ce plan est la propriété de la société BURGER. Il ne peut en aucun cas être transmis ou reproduit (même partiellement) sans son autorisation expresse.

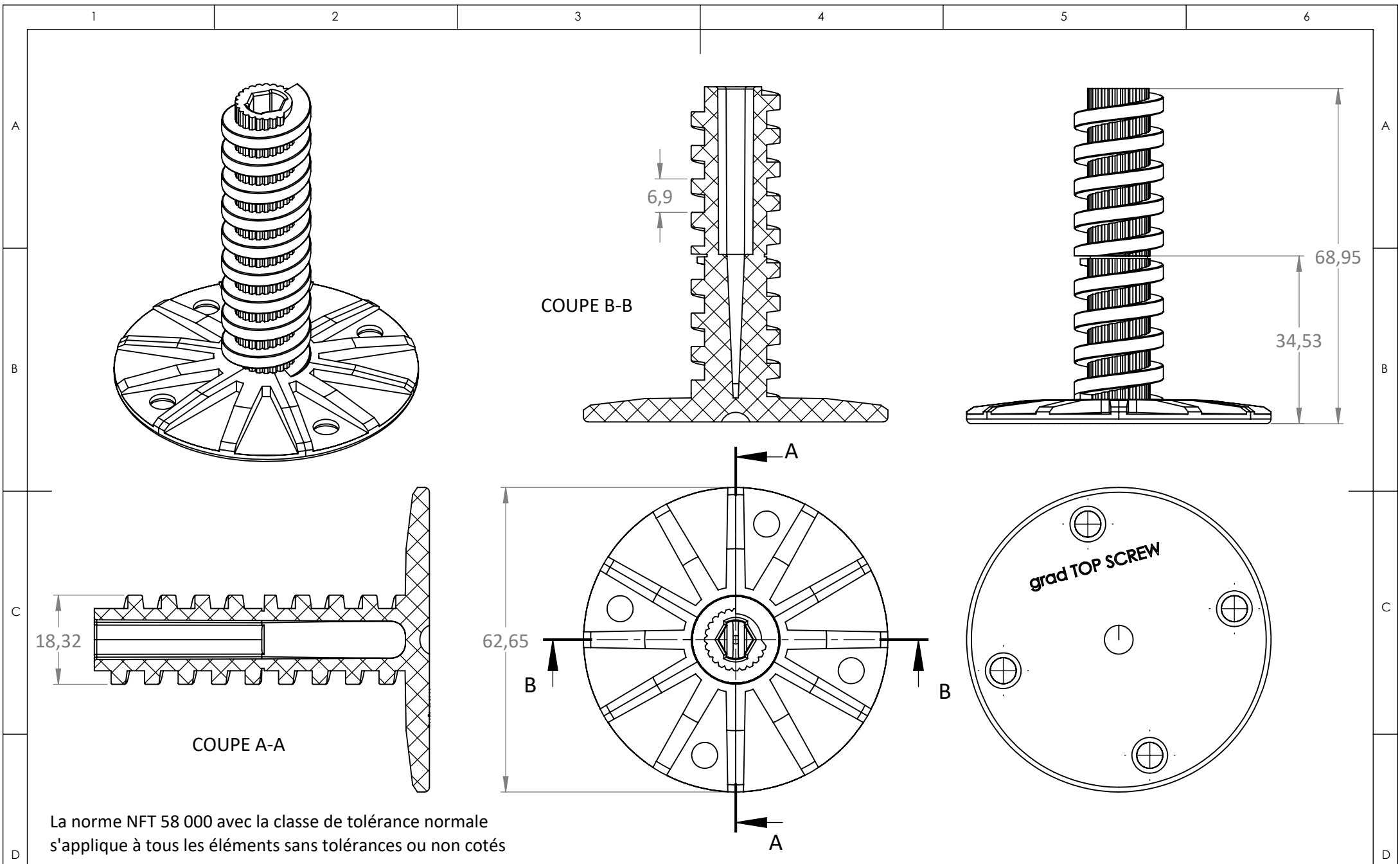

La norme NFT 58 000 avec la classe de tolérance normale s'applique à tous les éléments sans tolérances ou non cotés

Masse (g) : 26.94

	Produit/Gamme :	Matériau :	Finition :	Créé par :	Rév : 04
	00-001-Accessoires	POM		B. Klein	ECH: 1:1
	Élément :	Description :	Référence :	Date :	A4
	00-001-109	Top Screw patin Ø63mm H69mm	23111	09/01/2023	

Ce plan est la propriété de la société BURGER. Il ne peut en aucun cas être transmis ou reproduit (même partiellement) sans son autorisation expresse.

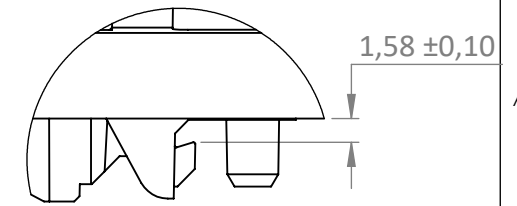
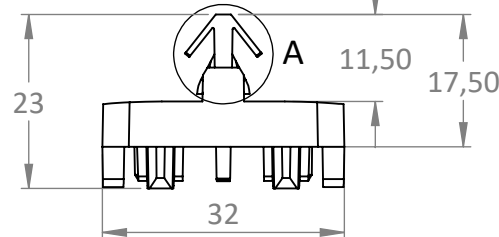
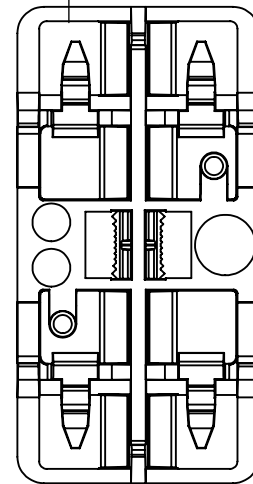
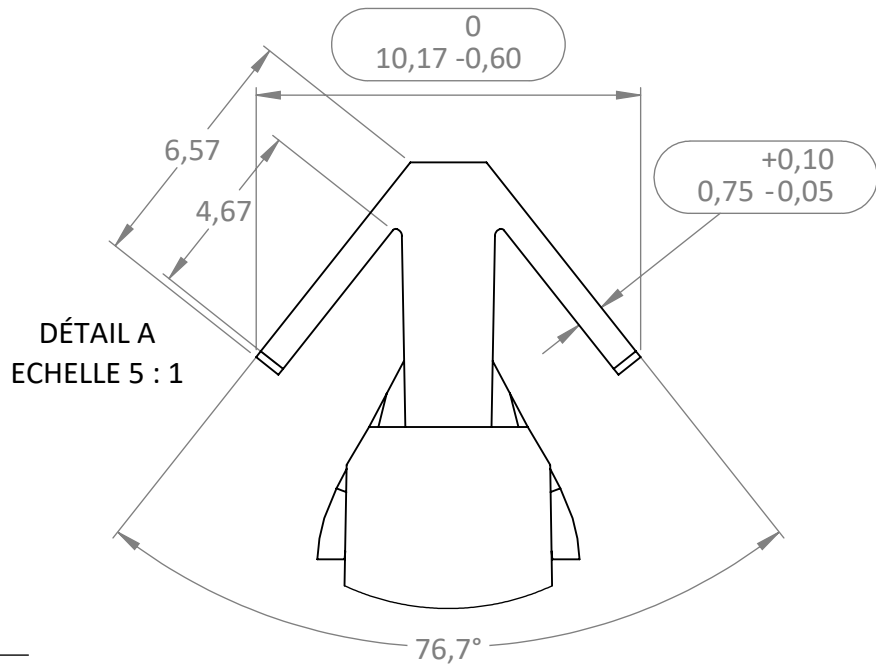

DÉTAIL B
ECHELLE 2 : 1

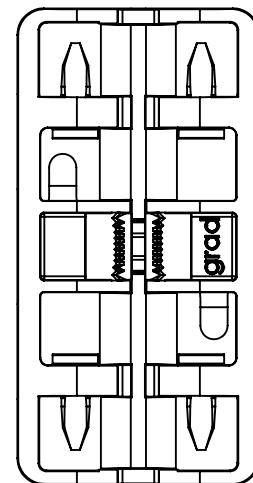
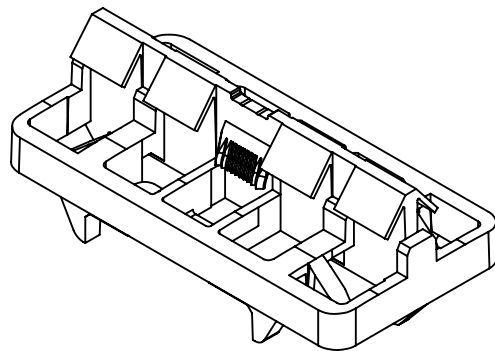
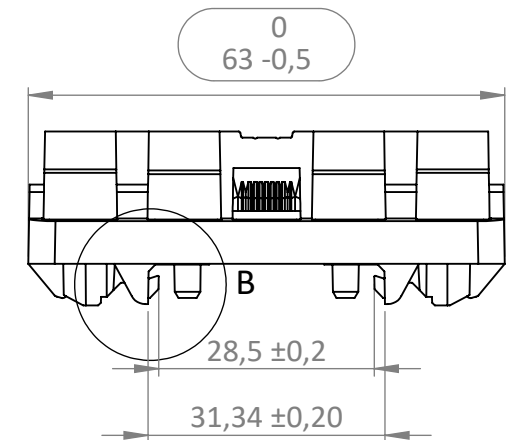

La norme NFT 58 000 avec la classe de tolérance normale s'applique à tous les éléments sans tolérances ou non cotés

Poids (g)	11.473		Produit/Gamme : 00-001-Accessoires	Matériau : POM	Finition :	Créé par : E. Jung	Rév : 05
			Elément : 00-001-122	Description : clip démontable moules 16 empreintes	Référence : 20352	Date : 04/01/2023	ECH: 1:1 A4